

# LipuMobil-P



**DE** Gebrauchsanleitung

**EN** User instructions

**LipuMobil-P-B**



**LipuMobil-P-D**





<b>DE</b>	<b>Deutsch</b>	<i>Originalanleitung</i>	<b>4</b>
<b>EN</b>	<b>English</b>	<i>Translation of the original instructions</i>	<b>60</b>

DE

EN

## Einführung

Die ACO Passavant GmbH (nachstehend ACO genannt) dankt für Ihr Vertrauen und übergibt Ihnen ein Produkt, das auf dem Stand der Technik ist und vor der Auslieferung im Rahmen der Qualitätskontrollen auf den ordnungsgemäßen Zustand geprüft wurde.



Abbildungen in dieser Gebrauchsanleitung dienen dem grundsätzlichen Verständnis und können, je nach Ausführung der Anlage und der Einbausituation, abweichen.

## Service

Für weitere Informationen steht der ACO Service gern zur Verfügung.

<b>DE</b>	<b>ACO Passavant GmbH</b> Im Gewerbepark 11c 36457 Stadtlengsfeld /Germany	Tel.: +49 36965 819-444 Fax: +49 36965 819-367 service@aco.com/www.aco-haustechnik.de
<b>AU</b>	<b>ACO GmbH</b> Gewerbestr. 14-20 2500 Baden/Austria	Tel.: +43 225 222420-0 Fax: +43 225 222420-30 info@aco.co.at/www.aco.co.at
<b>CH</b>	<b>ACO Passavant AG</b> Industrie Kleinzaun/Postfach 197 8754 Netstal/Switzerland)	Tel.: +41 55 6455-300 Fax: +41 55 6455-312 aco@aco.ch/www.aco.ch

Weitere ACO Standorte, [www.aco.com](http://www.aco.com).

## Gewährleistung

Informationen zur Gewährleistung, Allgemeine Geschäftsbedingungen.

## Verwendete Zeichen

Bestimmte Informationen sind in dieser Gebrauchsanleitung wie folgt gekennzeichnet:



Tipps und zusätzliche Informationen, die das Arbeiten erleichtern



Aufzählungszeichen



Auszuführende Handlungsschritte in vorgegebener Reihenfolge



Verweise zu weiterführenden Informationen in Gebrauchsanleitung und anderen Dokumenten



Darstellung von Warnhinweisen

## Fettabscheideranlage LipuMobil-P

**für bewegliche Spüleinrichtungen, zur Freiaufstellung in frostgeschützter Umgebung**

**LipuMobil-P-B  
Typ 0,8**



**LipuMobil-P-D  
Typ 0,8  
(Entsorgungsbehälter  
rechts bzw. links)**



**Kürzel: P = Polyethylen \_ B = Basisausführung, D = Direktabsaugung**

## Inhaltsverzeichnis

<b>1</b>	<b>Zu Ihrer Sicherheit</b> .....	<b>8</b>
1.1	Bestimmungsgemäße Verwendung .....	8
1.2	Qualifikation von Personen .....	9
1.3	Persönliche Schutzausrüstungen .....	9
1.4	Warnhinweise .....	10
1.5	Sicherheit beim Transport .....	10
1.6	Entsorgung .....	10
<b>2</b>	<b>Produktbeschreibung</b> .....	<b>11</b>
2.1	Lieferumfang.....	11
2.2	Produktmerkmale .....	12
2.2.1	LipuMobil-P-B.....	12
2.2.2	LipuMobil-P-D.....	12
2.3	Bauteile .....	13
2.3.1	LipuMobil-P-B.....	13
2.3.2	LipuMobil-P-D.....	14
2.4	Funktionsprinzip .....	17
2.5	Produktidentifikation (Typenschild).....	18
<b>3</b>	<b>Installation</b> .....	<b>19</b>
3.1	Einbaubeispiele .....	19
3.1.1	LipuMobil-P-B.....	19
3.1.2	LipuMobil-P-D.....	20
3.2	Anforderungen für die Installation .....	20
3.2.1	Anforderungen für die Aufstellung .....	20
3.2.2	Anforderungen für die Anschlüsse .....	21
3.3	Installation von Zubehörteilen.....	22
3.4	Zusammenbau von LipuMobil-P-D .....	23

<b>4</b>	<b>Betrieb.....</b>	<b>24</b>
4.1	Inbetriebnahme .....	24
4.2	Entleerung und Reinigung.....	24
4.3	LipuMobil-P-B.....	25
4.3.1	Tägliche Arbeiten.....	25
4.3.2	Wöchentliche Arbeiten.....	25
4.4	LipuMobil-P-D .....	25
<b>5</b>	<b>Technische Daten .....</b>	<b>27</b>
5.1	LipuMobil-P-B.....	27
5.1.1	Kenndaten .....	27
5.1.2	Maßzeichnung .....	27
5.2	LipuMobil-P-D .....	28
5.2.1	Maßzeichnungen.....	28
5.2.2	Kenndaten .....	30
5.3	Ersatzteile .....	30
5.4	Zubehör.....	31
	<b>Anhang: Inbetriebnahmeprotokoll.....</b>	<b>32</b>

# 1 Zu Ihrer Sicherheit



Sicherheitshinweise vor dem Einbau und der Verwendung der Anlage lesen, um Personen- und Sachschäden auszuschließen.

## 1.1 Bestimmungsgemäße Verwendung

Fetthaltiges Abwasser gefährdet Rohrleitungen und Entwässerungsgegenstände. Fette und Öle lagern sich mit anderen Abwasserbestandteilen an den Wänden der Rohre ab und verursachen Korrosion, Verstopfungen und Geruchsbelästigungen.

### Anwendungsbereich

Diese Anlage ist in Anlehnung an die Anforderungen des DIBt (Deutsches Institut für Bautechnik) für bewegliche Spüleinrichtungen vorgesehen. Hierzu gehören z. B.:

- Geschirr-(Spül) Mobile
- mobile Imbissstationen
- gelegentliche Essenszubereitung

### Anwendungsbedingungen

Der Betrieb muss chargenweise erfolgen. Die Charge ergibt sich aus dem Wasserverbrauch der angeschlossenen Spülmaschine. Das Volumen des Spülwassers (Charge) darf nicht größer sein, als das Volumen des Abscheiders, so dass es bis zum nächsten Spülgang im Abscheider bleibt und der Zeitraum für den Abscheidevorgang zur Verfügung steht.

### Betriebsbedingungen

Aus dem vorgesehenen Anwendungsbereich und den Anwendungsbedingungen ergeben sich folgende Betriebsbedingungen:

- Anschluss einer gewerblichen Spülmaschine mit einer Mindestspülzeit von 1 Minute bei einer Wechselzeit von 0,5 Minuten. Das ergibt eine Zykluszeit  $t_z$  von 1,5 Minuten.
- Nachspülwasserverbrauch der gewerblichen Spülmaschinen  $V_S = 5$  Liter.
- zusätzlich neben der Spülmaschine, Anschluss höchstens einer Einrichtung zum Vorspülen des Geschirrs und kurzzeitigem Betrieb.

### Nicht zugelassene Teile

Der Einbau nicht zugelassener Teile beeinträchtigt die Sicherheit und schließt eine Gewährleistung durch ACO aus. Bei Austausch ausschließlich Originalteile von ACO oder von ACO freigegebene Ersatzteile verwenden.





## 1.2 Qualifikation von Personen

Tätigkeiten	Person	Kenntnisse
Auslegung, Betriebsänderungen	Planer	Kenntnisse der Gebäude- und Haustechnik und anzuwendenden Normen und Vorschriften Beurteilung von Anwendungsfällen der Abwassertechnik Sachgerechte Auslegung von Entwässerungssystemen
Installation	Fachkräfte	Sanitärinstallation
Betriebsüberwachung	Eigentümer, Betreiber	Keine spezifischen Voraussetzungen
Täglicher Fettaustrag, wöchentliche Entleerung und Reinigung	Sachkundige Personen	Sachkundige Personen *
Entsorgung	Fachkräfte	Sachgerechte und umweltschonende Entsorgung von Materialien und Stoffen, Kenntnisse über Wiederverwertung
<p>*Definition „Sachkundige Personen“: Als sachkundig werden Personen des Betreibers oder beauftragter Dritter angesehen, die auf Grund ihrer Ausbildung, ihrer Kenntnisse und ihrer durch praktische Tätigkeit gewonnenen Erfahrungen sicherstellen, dass sie Bewertungen oder Prüfungen im jeweiligen Sachgebiet sachgerecht durchführen.</p>		

## 1.3 Persönliche Schutzausrüstungen

Persönliche Schutzausrüstungen sind dem Personal zur Verfügung zu stellen und die Benutzung ist durch Aufsichtspersonen zu kontrollieren.

Gebotszeichen	Bedeutung
	Sicherheitsschuhe bieten eine gute Rutschhemmung, insbesondere bei Nässe sowie eine hohe Durchtrittssicherheit und schützen die Füße vor herabfallenden Gegenständen.
	Schutzhandschuhe schützen die Hände vor Infektionen sowie vor leichten Quetschungen und Schnittverletzungen.
	Eine Schutzkleidung schützt die Haut vor Infektionen sowie vor leichten Quetschungen und Schnittverletzungen.

## 1.4 Warnhinweise

In der Gebrauchsanleitung sind Warnhinweise durch folgende Warnzeichen und Signalworte gekennzeichnet.

Warnzeichen und Signalwort		Bedeutung	
	<b>VORSICHT</b>	Personenschäden	Gefährdung mit einem niedrigen Risikograd, die, wenn sie nicht vermieden wird, eine geringfügige oder mäßige Verletzung zur Folge haben kann.
	<b>ACHTUNG</b>	Sachschäden	Gefährdung, die, wenn sie nicht vermieden wird, eine Beschädigung von Produkten und deren Funktionen oder einer Sache in der Umgebung zur Folge haben kann.

## 1.5 Sicherheit beim Transport

**ACHTUNG** Bei Lagerung und Transport beachten:

- Anlage in frostgeschützten Räumen lagern.
- Tragkraft des Hebezeugs kontrollieren: Tragkraft muss mindestens dem angegebenen Gewicht plus Sicherheitszuschlag entsprechen.
- Beim Transport der Anlage mit einem Kran bzw. Kranhaken:
  - Anschlagbänder an den Zu- und Ablaufstützen des Abscheiderbehälters befestigen.
  - Niemals unter der schwebenden Last aufhalten.
  - Ausschließen, dass andere Personen den gesamten Gefahrenbereich betreten können.
  - Pendelbewegungen während des Transportes vermeiden.

## 1.6 Entsorgung

Anlage bei der Außerbetriebnahme vollständig entleeren und reinigen.

Eine nicht ordnungsgemäße Entsorgung gefährdet die Umwelt. Regionale Entsorgungsvorschriften beachten.

- Bauteile gemäß Werkstoffzugehörigkeit trennen
- Bauteile der Wiederverwertung zuführen

## 2 Produktbeschreibung

### 2.1 Lieferumfang

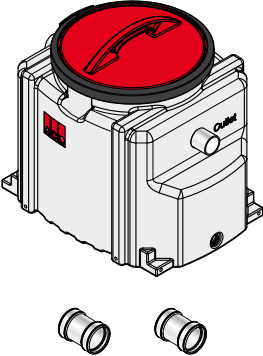
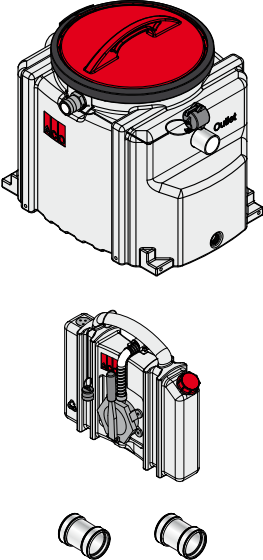
	Bauteile	Abbildungen	Gewichte
<p><b>LipuMobil-P-B</b>                      Artikel-Nr.: 3700.04.00</p>	<ul style="list-style-type: none"> <li>■ Abscheiderbehälter komplett:                             <ul style="list-style-type: none"> <li>□ Behälter</li> <li>□ Spannring</li> <li>□ Deckel mit Dichtung</li> </ul> </li>   <li>■ 2 x Schiebemuffe DN 50</li> </ul>		<p>☰ Kap. 5.0 „Technische Daten“</p> <p>0,2 kg</p>
<p><b>LipuMobil-P-D</b>                      Artikel-Nr.: 3700.04.10 (rechte Ausführung)                      Artikel-Nr.: 3700.04.20 (linke Ausführung)</p>	<ul style="list-style-type: none"> <li>■ Abscheiderbehälter komplett:                             <ul style="list-style-type: none"> <li>□ Behälter rechts bzw. links</li> <li>□ Spannring</li> <li>□ Deckel mit Dichtung</li> </ul> </li>   <li>■ Entsorgungsbehälter rechts bzw. links</li>   <li>■ 2 x Schiebemuffe DN 50</li> </ul>		<p>☰ Kap. 5.0 „Technische Daten“</p> <p>☰ Kap. 5.0 „Technische Daten“</p> <p>0,2 kg</p>

## **2.2 Produktmerkmale**

### **2.2.1 LipuMobil-P-B**

#### **Technische Merkmale**

- Abscheiderbehälter aus Polyethylen, Werkstoff PE-LLD
- zur Freiaufstellung in frostgeschützter Umgebung
- Behälter einteilig
- Behälter geruchdicht gekapselt
- Zu- und Abflautauchrohr
- eine Wartungsöffnung, lichte Weite Ø350 mm
- horizontale Anschlussstutzen DN/OD 50 mm zum Anschluss der bauseitigen Zulauf- und Ablaufleitung
- horizontale Anschlussmuffe R $\frac{3}{4}$ “ verschlossen, zum Anschluss einer bauseitigen Grundablassleitung (optional)
- Anschlussbohrungen für 4 Transportrollen (optional von ACO)
- Deckel aus Polyethylen, Werkstoff PE-HD, einteilig
- Spannring aus Edelstahl, pulverbeschichtet, einteilig

#### **Betriebsmerkmale**

- Tägliches Abschöpfen des abgeschiedenen Fettes über die Wartungsöffnung
- Wöchentliches Entleeren und Reinigen des Abscheidersbehälters nach vorheriger Deinstallation der Anschlussverrohrung

### **2.2.2 LipuMobil-P-D**

#### **Technische Merkmale**

- Abscheiderbehälter (zusätzlich zu LipuMobil-P-B):
  - spezielles Tauchrohr zum Teilabzug des Abscheiderinhalts bzw. zum Fettabzug in den Entsorgungsbehälter
  - seitliche Anschlussstülle (Ausführung rechts oder links) mit Blindkupplung, zum Anschluss des Entsorgungsbehälters
- Entsorgungsbehälter
  - Behälter aus Polyethylen, Werkstoff PE-LLD
  - zur Freiaufstellung in frostgeschützter Umgebung
  - Behälter einteilig mit Tragegriff

- Behälter geruchdicht gekapselt
- seitliche Anschlusskupplung mit Blindstopfen, zum Anschluss an den Abscheiderbehälter
- Absaugpumpe (Handmembranpumpe) zum Teil- bzw. Fettabzug aus dem Abscheiderbehälter
- transparenter Saugschlauch zur Sichtkontrolle
- Entlüftung mit Aktivkohlefilter
- Verschlusskappe

### Betriebsmerkmale

- Täglicher Teil- bzw. Fettabzug in den Entsorgungsbehälter und Entleeren in einen Auffangbehälter (optional von ACO) ohne Geruchsbelästigung
- Wöchentliches Entleeren eines Teilinhalts (Fettabscheideraum) des Abscheiderbehälters über mehrmaliges Abziehen in den Entsorgungsbehälter und Entleeren in einen Auffangbehälter (optional von ACO) ohne Geruchsbelästigung

## 2.3 Bauteile

### 2.3.1 LipuMobil-P-B

(inklusive optionaler Transportrollen)

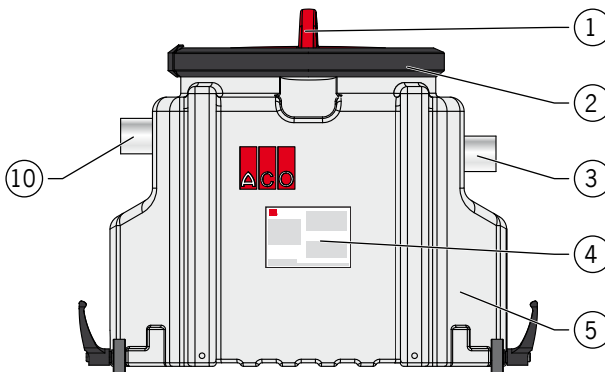

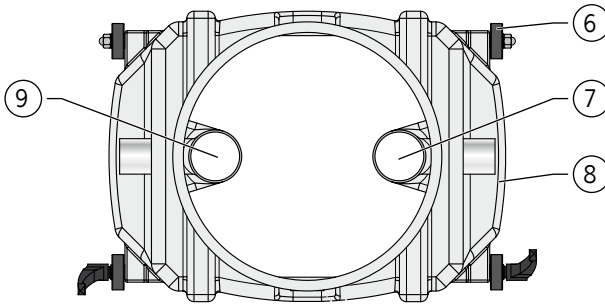

- |  |  |
|--|--|
| 1 = Deckel mit Dichtung  | 7 = Abflauchtrohr  |
| 2 = Spannring  | 8 = Anschlussmuffe R $\frac{3}{4}$ " (stirnseitig, in Bodennähe) verschlossen, zum Anschluss bauseitiger Grundablass (Ablasshahn optional von ACO, Artikel-Nr. 3700.04.40) |
| 3 = Anschlussstutzen DN/OD 50 mm zum Anschluss der bauseitigen Ablaufleitung | 9 = Zulauftrauchrohr   |
| 4 = Typenschild  | 10 = Anschlussstutzen DN/OD 50 mm zum Anschluss der bauseitigen Zulaufleitung  |
| 5 = Behälter   |  |
| 6 = Transportrollen (optional von ACO, Artikel-Nr. 3700.04.30) *             |  |

\* Nur zwei der vier Rollen sind mit Klemmhebeln ausgestattet.

### 2.3.2 LipuMobil-P-D

**Abscheiderbehälter (Abbildung: Ausführung rechts)**

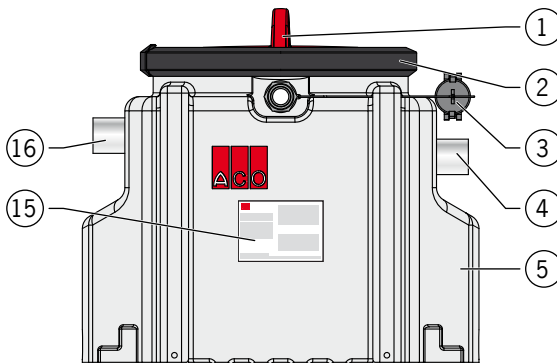

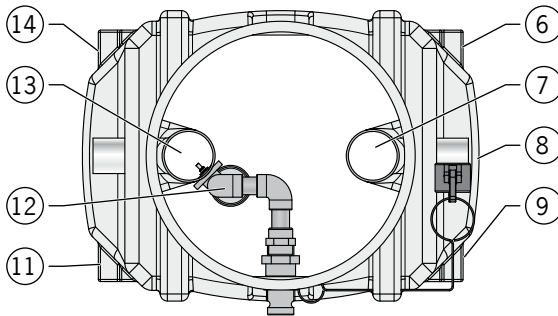

- |   |  |
|---|--|
| 1 = Deckel mit Dichtung   | 10 = seitliche Anschlussstülle (Ausführung rechts oder links) zum Anschluss des Entsorgungsbehälters |
| 2 = Spannring   | 11 = Anschlussbohrung Transportrolle (optional)  |
| 3 = Kupplungsblinddeckel  | 12 = spezielles Tauchrohr zum Teilabzug  |
| 4 = Anschlussstutzen DN/OD 50 mm zum Anschluss der bauseitigen Ablaufleitung  | 13 = Zulufttauchrohr   |
| 5 = Behälter  | 14 = Anschlussbohrung Transportrolle (optional)  |
| 6 = Anschlussbohrung Transportrolle (optional)  | 15 = Typenschild   |
| 7 = Ablauftauchrohr   | 16 = Anschlussstutzen DN/OD 50 mm zum Anschluss 16 bauseitigen Zulaufleitung                         |
| 8 = Anschlussmuffe R 3/4" (stirnseitig, in Bodennähe) verschlossen, zum Anschluss bauseitiger Grundablass (Ablasshahn optional von ACO, Artikel-Nr. 3700.04.40) |  |
| 9 = Anschlussbohrung Transportrolle (Transportrollen optional von ACO, Artikel-Nr. 3700.04.30)  |  |

**Entsorgungsbehälter**

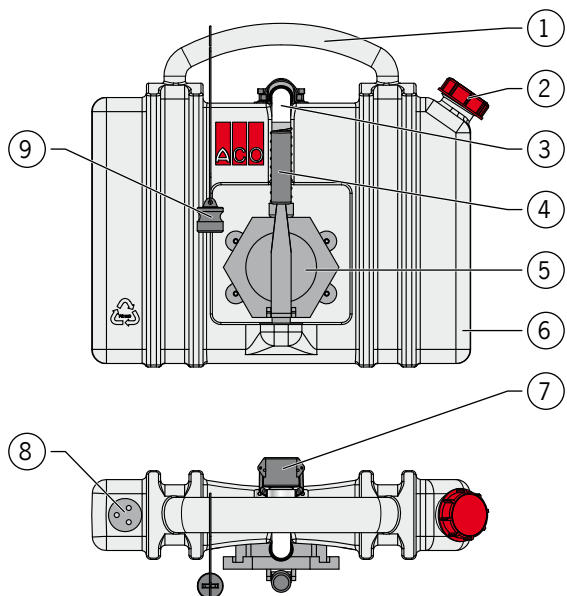

1 = Tragegriff

2 = Verschlusskappe mit Dichtung

3 = transparenter Saugschlauch

4 = Betätigungshebel

5 = Absaugpumpe

6 = Behälter

7 = Anschlusskupplung

8 = Entlüftung mit Aktivkohlefilter oder  
Entlüftungsschraube

9 = Blindstopfen



## 2.4 Funktionsprinzip

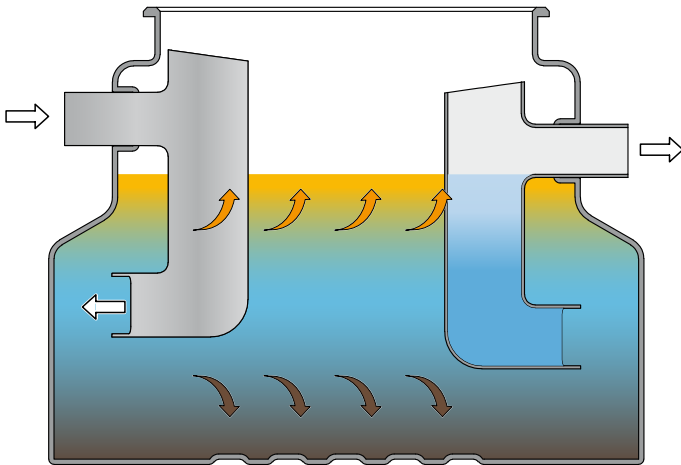

Fettabscheider arbeiten physikalisch nach dem Schwerkraftprinzip. Zur Trennung von Fett/Öl vom Abwasser wird die unterschiedliche Dichte genutzt. Tierische und pflanzliche Fette/Öle besitzen eine geringere spezifische Dichte als Wasser und steigen somit an die Oberfläche auf. Abwasserbestandteile mit einer höheren Dichte als Wasser z. B. Schlamm sinken zu Boden in den Schlammraum.

## 2.5 Produktidentifikation (Typenschild)

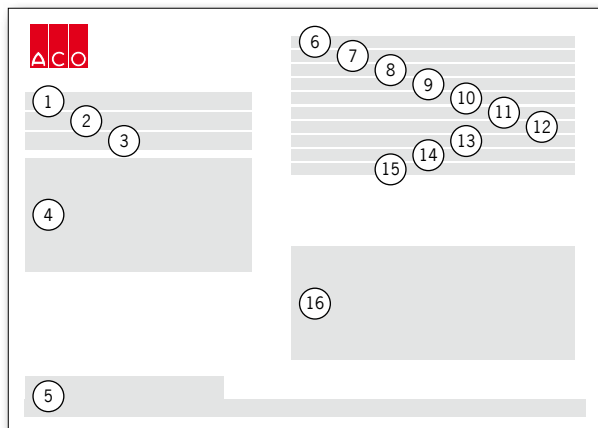

1 = LipuMobil-P -B bzw. -D

2 = Baujahr (Woche/Jahr)

3 = Artikel-Nr.

4 = -

5 = Herstelleradresse

6 = Fettabscheideranlage

7 = -

8 = Typ 0,8

9 = Gesamtinhalt

10 = Schlammspeichermenge

11 = Fettspeichermenge

12 = -

13 = -

14 = Ausführung rechts bzw. links

15 = Katalognummer

16 = Seriennummer

## 3 Installation

### ACHTUNG

- Erforderliche Qualifikation des Personals sicherstellen,  Kap. 1.2 „Qualifikation von Personen“.
- Nationalen Rechtsvorschriften im Bezug auf den Einbauort beachten.

### 3.1 Einbaubeispiele

#### 3.1.1 LipuMobil-P-B

Das Beispiel zeigt den Einbau einer Anlage bei der Entwässerung einer Imbissstation. Die verwendeten Komponenten können je nach Einbausituation abweichen.

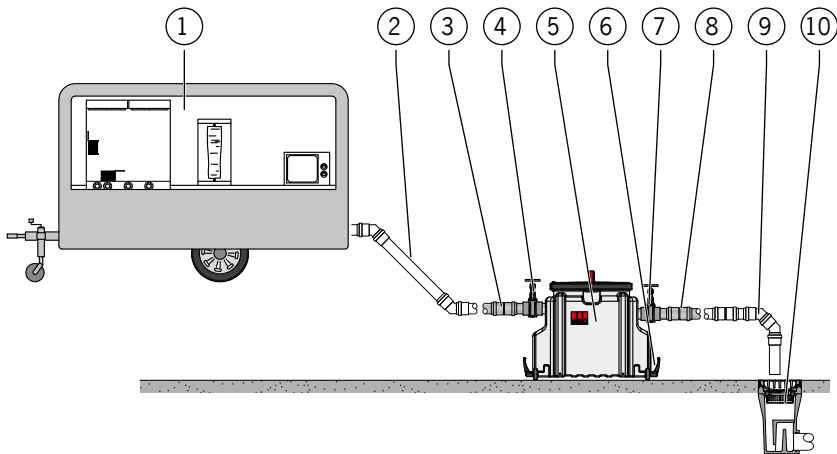

- 1 = Imbissstation
- 2 = Bauseitige Zulaufleitung
- 3 = Schiebemuffe
- 4 = Absperrschieber (optional)
- 5 = LipuMobil-P-B

- 6 = Transportrollen (optional)
- 7 = Absperrschieber (optional)
- 8 = Schiebemuffe
- 9 = Bauseitige Ablaufleitung
- 10 = Strassenablauf

## 3.1.2 LipuMobil-P-D

Das Beispiel zeigt den Einbau einer Anlage bei der Entwässerung einer Imbissstation. Die verwendeten Komponenten können je nach Einbausituation abweichen.

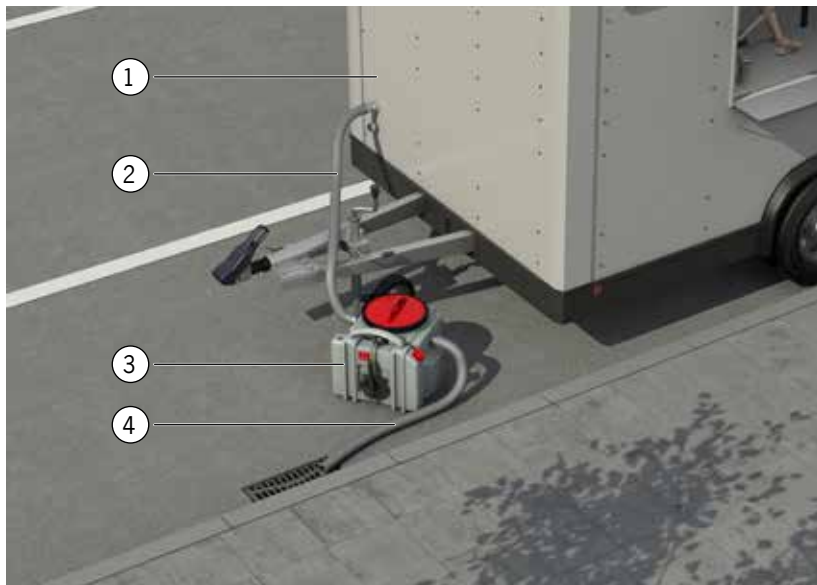

1 = Imbissstation

2 = Bauseitige Zulaufleitung

3 = LipuMobil-P-D

4 = Bauseitige Ablaufleitung

## 3.2 Anforderungen für die Installation

### 3.2.1 Anforderungen für die Aufstellung

- Möglichst in der Nähe der Anfallstellen des Abwassers in gut belüfteter, frostfreier Umgebung. Gut zugänglich für Aufstellung, Bedienung, Entsorgung, Reinigung und Wartung.
- Waagerechter Boden mit entsprechender Traglast.

### 3.2.2 Anforderungen für die Anschlüsse

#### Zulaufleitung

- Abwasser ist der Anlage im freien Gefälle von mindestens 1,5 – 2 % zuzuführen.
- Zulaufleitung aus fettsäurebeständigen Werkstoffen (z. B. PP, PE) ausführen.

#### Ablaufleitung

- Ablaufleitung mit Gefälle weg von der Anlage ausführen. Liegt der Ruhewasserspiegel des Fettabscheiders unterhalb der Rückstauenebene, ist über eine nachgeschaltete Hebeanlage zu entwässern.
- Ablaufleitung aus fettsäurebeständigen Werkstoffen (z. B. PP, PE) ausführen (Empfehlung).

#### Demontage

**ACHTUNG** Auf einfache Demontage der Anschlüsse (z. B. durch Montage von Schiebemuffen) zur Entleerung des Abscheiders ist bei LipuMobil-P-B zu achten.

Zwei Schiebemuffen liegen im Auslieferungszustand den Anlagen lose bei.



Eine Montage von Absperrschiebern am Zu- und Ablauf verhindert ein Überschwappen des Anlageninhalts aus den Anschlussstutzen während des Behältertransports. Absperrschieber können von ACO optional bezogen werden.

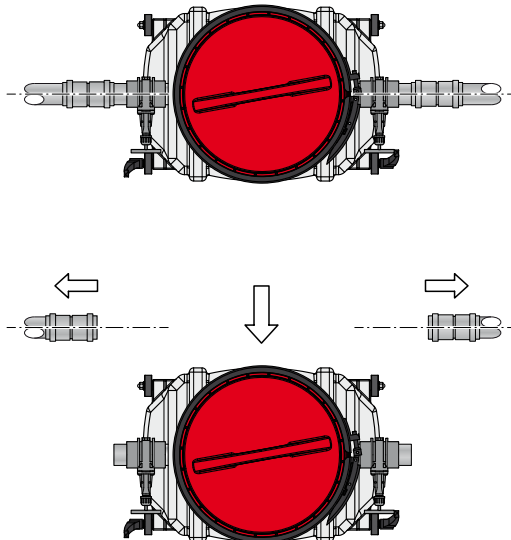

### 3.3 Installation von Zubehörteilen

#### Transportrollen

Vier Transportrollen können von ACO optional unter Angabe der Artikel-Nr. 3700.04.30 bezogen werden, Anforderung  [service@aco.com](mailto:service@aco.com).



An beiden Stirnseiten des Behälters sind rechts und links in Bodennähe Aufnahmebohrungen für den Gewindebolzen der Trägerrollen.

- Behälter auf eine Stirnseite am Boden ablegen.
- Einheit „Transportrolle“ lotrecht bis zum Anschlag in die Aufnahmebohrung eindrehen und handfest anziehen. Transportrolle ist dann festgeklemmt.

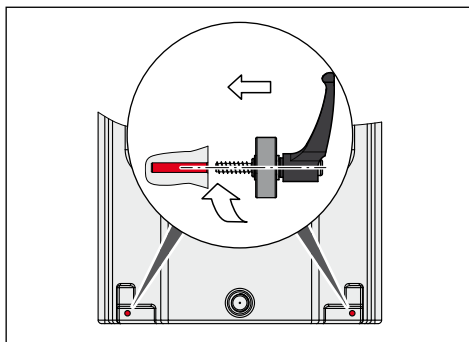

**ACHTUNG** Durch Drücken des Klemmhebels in Richtung Behälter und gleichzeitiges Drehen nach links bzw. rechts wird folgendes erreicht:

- Lösen der Transportrollen durch Drehen nach links
- Feststellen der Transportrollen durch Drehen nach rechts
- Neutrale Stellung des Klemmhebels durch Drehen nach links bzw. rechts

#### Ablasshahn

Ein Ablasshahn kann von ACO optional unter Angabe der Artikel-Nr. 3700.04.40 bezogen werden, Anforderung  [service@aco.com](mailto:service@aco.com).



An beiden Stirnseiten des Behälters ist jeweils mittig in Bodennähe eine Aufnahmemuffe für den Ablasshahn.

- Muffenboden (—) maximal  $\varnothing 20$  mm aufbohren (1).
- Ablasshahn in Gewindemuffe eindichten (2).

**ACHTUNG** Ablasshahn vor äußeren Einwirkungen schützen (Gefahr z. B. von Undichtigkeiten).

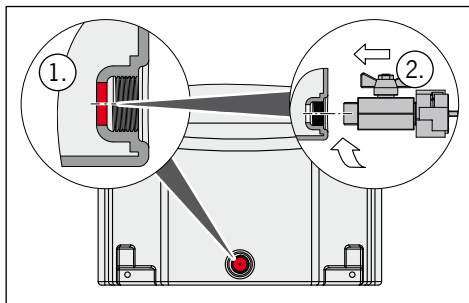

### 3.4 Zusammenbau von LipuMobil-P-D

Abscheider- und Entsorgungsbehälter werden im Auslieferungszustand lose geliefert.

- Abscheider- und Entsorgungsbehälter nebeneinander auf eine Ebene stellen (1).
- Anschlusskupplung des Entsorgungsbehälters und Anschlussstübe des Abscheiderbehälters auf einer Achse anordnen und zusammenschieben (2).

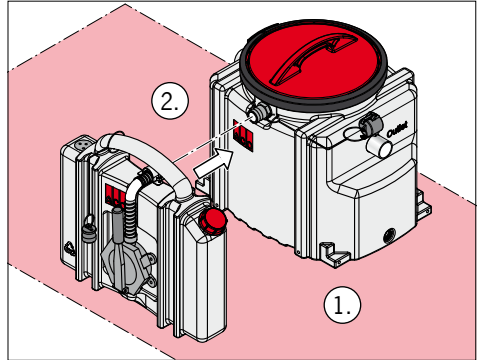

- Spannhebel der Anschlusskupplung öffnen (3) und eventuell eingesteckten Blindstopfen herausnehmen.
- Bei eventuell montiertem Kupplungsblinddeckel: Spannhebel des Kupplungsblinddeckels öffnen und von Schlauchtülle nehmen.
- Entsorgungsbehälter mit der Anschlusskupplung über die Anschlussstübe schieben (4).

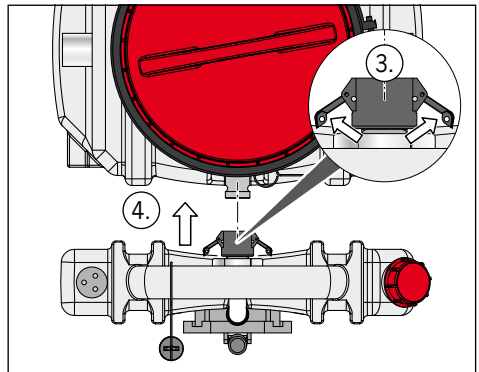

- Spannhebel der Anschlusskupplung schließen (5).

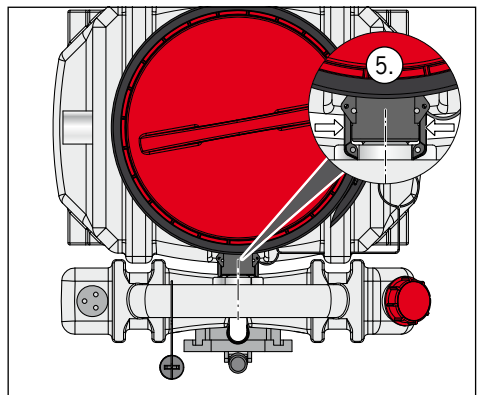

## 4 Betrieb



### VORSICHT

#### Infektionsgefahr bei Kontakt mit dem Abwasser

- Schutzausrüstung tragen,  Kap. 1.3 „Persönliche Schutzausrüstungen“.

**ACHTUNG** Wurde ein Ablasshahn (optional) oder ein Satz Transportrollen (optional) am Abscheiderbehälter montiert, besteht bei unvorsichtigem Umgang (z. B. Gegenlaufen, Behälter kippen) Abrissgefahr.

### 4.1 Inbetriebnahme

Die Inbetriebnahme ist zu dokumentieren,  Anhang „Inbetriebnahmeprotokoll“.

- Anlage reinigen.
- Abschieber in Zu- und Ablaufleitung (falls vorhanden) öffnen.
- Abscheiderbehälter bis zum Ruhewasserspiegel (Rohrsohle Ablaufstutzen) mit Frischwasser befüllen:
  - über die Zulaufleitung
  - oder die Wartungsöffnung.
- Wartungsöffnung schließen.
- Anlage auf Dichtigkeit prüfen.

**Anlage ist betriebsbereit.**

### 4.2 Entleerung und Reinigung

Anforderungen:

- Das abgeschiedene Fett muss täglich abgeschöpft werden.
- Mindestens einmal in der Woche und beim Standortwechsel ist der Fettabscheider vollständig zu entleeren und zu reinigen.



Datum und Anschrift des Entsorgungsunternehmens im Betriebstagebuch eintragen.

Ein 60l Fass (Auffangbehälter) kann von ACO optional unter Angabe der Artikel-Nr. 7600.00.15 bezogen werden, Anforderung  [service@aco.com](mailto:service@aco.com).

In diesem Auffangbehälter kann die täglich entnommene Fettmenge und der wöchentliche Inhalt bis zur Abholung durch ein Entsorgungsunternehmen zwischengelagert werden. Ein zweites Wechselfass ist zu empfehlen.



## 4.3 LipuMobil-P-B

### 4.3.1 Tägliche Arbeiten

- Abwasserzufuhr unterbrechen.
- Wartungsöffnung öffnen.
- Fettschicht von der Wasseroberfläche abschöpfen.
- Wartungsöffnung schließen und Abwasserzufuhr herstellen.

### 4.3.2 Wöchentliche Arbeiten

- Abwasserzufuhr unterbrechen.
- Abschieber in Zu- und Ablaufleitung (falls vorhanden) schließen.
- Abscheiderbehälter aus der Anschlussleitung demontieren.
- Inhalt in Auffangbehälter (optional von ACO) entleeren.
- Abscheiderbehälter reinigen und anfallendes Abwasser in den Auffangbehälter geben.
- Abscheiderbehälter in die Anschlussleitung montieren.
- Abschieber in Zu- und Ablaufleitung öffnen.
- Abwasserzufuhr herstellen.

## 4.4 LipuMobil-P-D

**ACHTUNG** Um Geruchsprobleme zu vermeiden, sind bei dem Entleerungsvorgang die Öffnungen am Entsorgungs- und Abscheiderbehälter zu verschließen:

Entsorgungsbehälter:

- Anschlusskupplung mit dem Blindstopfen verschließen.

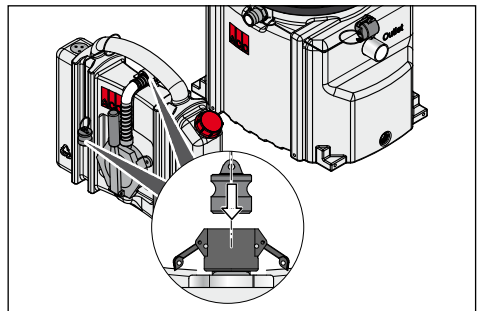

Abscheiderbehälter:

- Schlauchtülle mit dem Kupplungsblinddeckel verschließen.

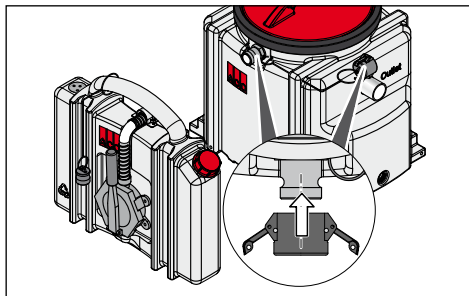

### Tägliche bzw. wöchentliche Arbeiten

- Abwasserzufuhr unterbrechen.
- Abschieber in Zu- und Ablaufleitung (falls vorhanden) schließen.
- Betätigungshebel der Absaugpumpe des Entsorgungsbehälters betätigen und Teilinhalt aus dem Abscheiderbehälter abpumpen.
- Bei Vollfüllung des Entsorgungsbehälters (Zeitpunkt der Vollfüllung am transparenten Saugschlauch beobachten bzw. bei erschwertem Pumpvorgang, gegebenenfalls Füllstand manuell feststellen), Vorgang mehrmals durchführen:
  - Spannhebel der Anschlusskupplung öffnen und Entsorgungsbehälter vom Abscheiderbehälter trennen.
  - Inhalt in Auffangbehälter entleeren.
- Nach letztem Entleervorgang, Entsorgungsbehälter reinigen und anfallendes Abwasser in den Auffangbehälter geben.
- Blindstopfen aus der Anschlusskupplung entnehmen (Entsorgungsbehälter).
- Kupplungsblinddeckel von der Schlauchtülle (Abscheiderbehälter) nehmen.
- Entsorgungsbehälter mit der Anschlusskupplung über die Anschlussstülle des Abscheiderbehälters schieben und Spannhebel schließen.
- Abschieber in Zu- und Ablaufleitung öffnen.
- Abwasserzufuhr herstellen.

# 5 Technische Daten

## 5.1 LipuMobil-P-B

### 5.1.1 Kenndaten

Kenndaten	Werte
Maximale Fettspeichermenge:	15 Liter
Maximale Schlammspeichermenge:	16 Liter
Gesamtinhalt:	48 Liter
Gewicht:	7 kg
Artikel-Nr.:	3700.04.00

### 5.1.2 Maßzeichnung

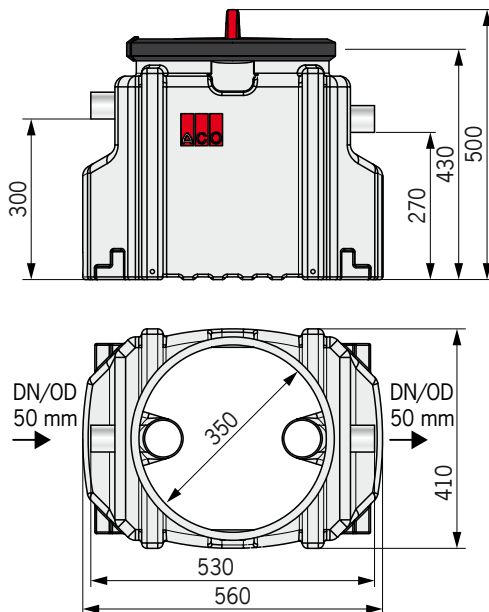

## 5.2 LipuMobil-P-D

### 5.2.1 Maßzeichnungen

**Komplette Einheit (Abbildung: Ausführung rechts)**

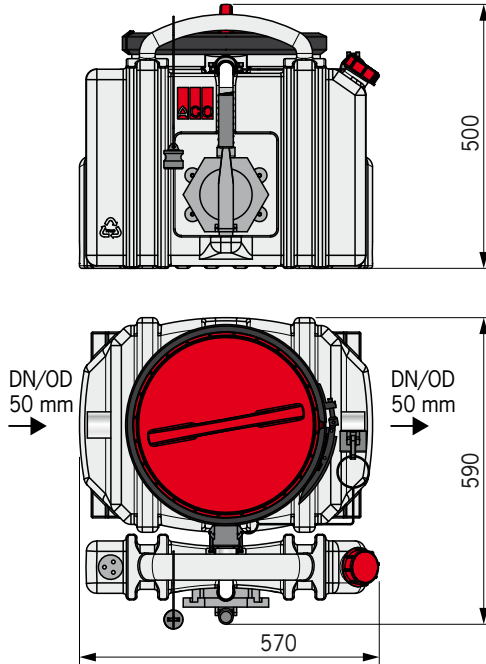

Abscheiderbehälter (Abbildung: Ausführung rechts)

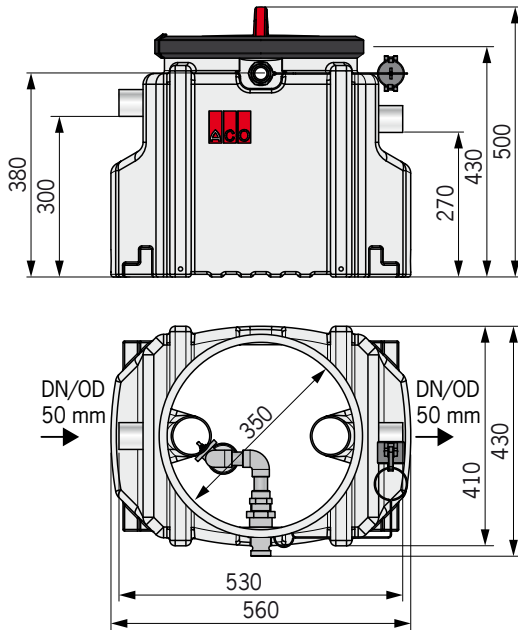



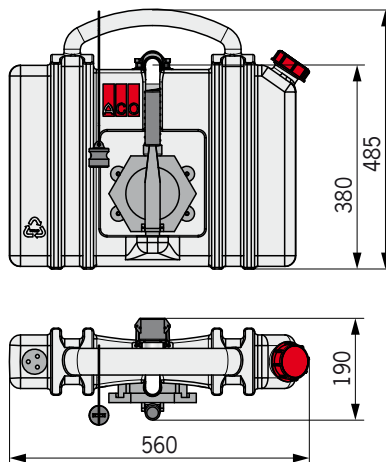



Entsorgungsbehälter



### 5.2.2 Kenndaten

	<b>Kenndaten</b>	<b>Werte</b>
<b>Entsorgungsbehälter</b>	Gesamtinhalt:	10 Liter
	Gewicht:	4 kg/leer
	Gewicht:	14 kg/voll
<b>Abscheiderbehälter</b>	Maximale Fettspeichermenge:	15 Liter
	Maximale Schlammspeichermenge:	16 Liter
	Gesamtinhalt:	48 Liter
	Gewicht:	7,5 kg/leer
	Gewicht:	55,5 kg/voll
	Artikel-Nr.:	3700.04.10/Ausführung rechts
Artikel-Nr.:	3700.04.20/Ausführung links	

### 5.3 Ersatzteile

	<b>Ersatzteilkategorie</b>	<b>Abbildungen</b>	<b>Artikel-Nr.</b>
<b>LipuMobil-P-B</b>	■ Ersatzdeckel mit Spanning	 Kap. 2.3.1 „LipuMobil-P-B“ / Pos. 1 + 2	0169.05.17
	■ Deckeldichtung	 Kap. 2.3.1 „LipuMobil-P-B“ / Pos. 1 ohne Deckel	0169.05.18
<b>LipuMobil-P-D</b>	■ Wartungssatz	 Kap. 2.3.2 „LipuMobil-P-D, Abscheiderbehälter“ / Pos. 1 ohne Deckel und „LipuMobil-P-D, Entsorgungsbehälter“ / Pos. 8	0169.05.19
	■ Ersatzabzugspumpe	 Kap. 2.3.2 „LipuMobil-P-D, Entsorgungsbehälter“ / Pos. 5	0169.05.20
	■ Ersatzkupplung	 Kap. 2.3.2 „LipuMobil-P-D, Entsorgungsbehälter“ / Pos. 7	0169.05.21
	■ Ersatzabsaugleitung	 Kap. 2.3.2 „LipuMobil-P-D, Abscheiderbehälter“ / Pos. 12	0169.05.22
	■ Ersatzverschlussset	 Kap. 2.3.2 „LipuMobil-P-D, Abscheiderbehälter“ / Pos. 3 und „LipuMobil-P-D, Entsorgungsbehälter“ / Pos. 9	0169.05.23

## 5.4 Zubehör

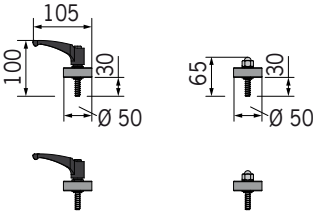
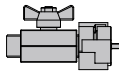
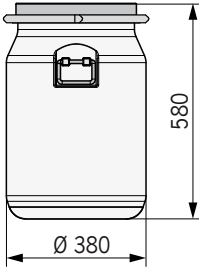
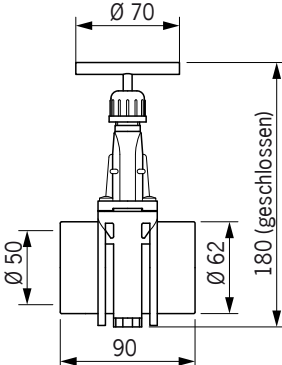
Bauteile	Abbildungen	Gewichte	Artikel-Nr.
<ul style="list-style-type: none"> <li>■ Transportrollen komplett:               <ul style="list-style-type: none"> <li>□ 2x Transportrolle mit Klemmhebel</li> <li>□ 2x Transportrolle ohne Klemmhebel</li> </ul> </li> </ul>		3,5 kg	3700.04.30
<p><b>ACHTUNG</b> Durch die Montage der Transportrollen erhöht sich Gesamthöhe/Zulaufhöhe des Abscheiderbehälters um 3mm.</p> <ul style="list-style-type: none"> <li>■ Absperrhahn R<math>\frac{3}{4}</math>"</li> </ul>		0,1 kg	3700.04.40
<ul style="list-style-type: none"> <li>■ 60l Fass</li> </ul>		5,0 kg	7600.00.15
<ul style="list-style-type: none"> <li>■ Absperrschieber DN 50</li> </ul>		0,4 kg	0175.18.33

## Anhang: Inbetriebnahmeprotokoll

Inbetriebnahme und Einweisung erfolgt im Beisein des Abnahmeberechtigten und des Anlagenbetreibers.

Datum der Inbetriebnahme: \_\_\_\_\_

Datum der Übergabe: \_\_\_\_\_

### Anlage

Produkt	Artikel-Nr.	Serien-Nr.	Baujahr	Ausführung
<input type="radio"/> LipuMobil-P-B	3700.04.00			ohne Entsorgungsbehälter
<input type="radio"/> LipuMobil-P-D	3700.04.10			Entsorgungsbehälter rechts
<input type="radio"/> LipuMobil-P-D	3700.04.20			Entsorgungsbehälter links

### Einsatzort

Gebäude/Raum: \_\_\_\_\_

Nutzung: Gewerblicher Betrieb

Straße: \_\_\_\_\_

Ort: \_\_\_\_\_

### Verantwortliche Personen

	ACO Service	Abnahmeberechtigter	Anlagenbetreiber
Name:			
Telefon-Nr.:			
Fax-Nr.:			
Email:			



	ACO Service	Abnahme- berechtigter	Anlagen- betreiber
Anschrift:			

**Checkliste für Inbetriebnahme**

Prüfungen (Auflistung erhebt keinen Anspruch auf Vollständigkeit)	O.K.	nicht O.K.
Dichtheit: Behälter, Armaturen, Leitungen, Anschlüsse	<input type="radio"/>	<input type="radio"/>
Wasservorlage im Behälter	<input type="radio"/>	<input type="radio"/>
Funktionsprüfung der Absaugpumpe	<input type="radio"/>	<input type="radio"/>

**Einweisung**

Einweisung	Bemerkungen	ja	nein
Einweisung:	Funktionen, Betriebshinweise, Wartungspflichten	<input type="radio"/>	<input type="radio"/>
Übergabe:	Gebrauchsanleitung	<input type="radio"/>	<input type="radio"/>

**Bemerkungen:**

---



---



---



---



---



---

Unterschrift Abnahmeberechtigter: \_\_\_\_\_

Unterschrift Anlagenbetreiber: \_\_\_\_\_





## Introduction

ACO Passavant GmbH (hereafter referred to as „ACO“) would like to thank you for the confidence you have placed in us. You have purchased an ACO product, which is a state-of-the-art solution that was tested prior to delivery as part of our quality control process to ensure it is in proper condition.



Illustrations in this manual are provided for basic understanding and may vary depending on the system model and installation situation.

## Service

Please feel free to contact ACO Service if you require further information.

---

### ACO Passavant GmbH

Im Gewerbepark 11c  
36457 Stadtlengsfeld /Germany

Tel.: +49 36965 819-444

Fax: +49 36965 819-367

service@aco.com/www.aco-haustechnik.de

---

## Warranty

For information on warranties, see „General Terms and Conditions“,

 <http://www.aco-haustechnik.de/agb>.

## Use of symbols

Symbols are used to draw your attention to particular information in these operating instructions as follows:



Tips and additional information to make your work easier



Bullet point



Steps to be carried out in the specified order



References to further information in these operating instructions and in other documents



Warnings

## Grease Separator LipuMobil-P

for mobile and fixed stationary application in frost-free areas

EN

**LipuMobil-P-B  
Type 0,8**



**LipuMobil-P-D  
Type 0,8  
(with discharge tank)**



Abbreviations: P = polyethylene \_ B = basic model , D = direct disposal

# Table of Contents

<b>1</b>	<b>For your safety</b> .....	<b>40</b>
1.1	Personnel qualifications.....	40
1.2	Personal protective equipment .....	41
1.3	Warnings .....	41
1.4	Transport and storage .....	42
1.5	Disposal .....	42
<b>2</b>	<b>Product description</b> .....	<b>43</b>
2.1	Scope of delivery .....	43
2.2	Product features.....	44
2.2.1	LipuMobil-P-B.....	44
2.2.2	LipuMobil-P-D.....	44
2.3	Components .....	45
2.3.1	LipuMobil-P-B.....	45
2.3.2	LipuMobil-P-D.....	46
2.4	Functional principle.....	49
2.5	Product identification (type sign) .....	50
<b>3</b>	<b>Installation</b> .....	<b>51</b>
3.1	Installation examples.....	51
3.1.1	LipuMobil-P-B.....	51
3.1.2	LipuMobil-P-D.....	52
3.2	Erection installation .....	52
3.2.1	Erection specifications .....	52
3.2.2	Connection requirements.....	53
3.3	Installation of accessories .....	54
3.4	Mounting of LipuMobil-P-D .....	55

<b>4</b>	<b>Operation .....</b>	<b>56</b>
4.1	Commissioning.....	56
4.2	Disposal and cleaning .....	56
4.3	LipuMobil-P-B.....	57
	4.3.1 Daily works .....	57
	4.3.2 Weekly works .....	57
4.4	LipuMobil-P-D .....	57
<b>5</b>	<b>Technical data.....</b>	<b>59</b>
5.1	LipuMobil-P-B.....	59
	5.1.1 Specifications.....	59
	5.1.2 Technical dimensional drawing.....	59
5.2	LipuMobil-P-D .....	60
	5.2.1 Technial dimensional drawing.....	60
	5.2.2 Specifications.....	62
5.3	Spare parts.....	62
5.4	Accessories .....	63

# 1 For your safety



Read the safety instructions before installing and operating the grease separator, in order to prevent personal injuries and damage to property.

## 1.1 Personnel qualifications

Activities	Person	Knowledge
Layout, operational changes	Planners	Knowledge of building systems and services, evaluation of wastewater technology application cases. Layout of grease separators and drainage systems. Normative specifications and directives
Installation	Skilled persons	Sanitary installation
Operation Monitoring	Operator	No specific requirements
Daily grease extraction, weekly disposal and cleaning	Properly qualified personnel	Approved disposal contractor *
Disposal	Qualified technicians	Correct, environmentally compatible disposal of materials and substances, knowledge regarding recycling



\*Definition of “properly qualified technicians”:

Properly qualified personnel are personnel of the operator or designated third parties, who by virtue of their training, knowledge and practical experience ensure that they carry out assessments or tests and inspections in the respective field properly.



## 1.2 Personal protective equipment

Personal protective equipment must be made available to the personnel.

Mandatory sign	Meaning
	Safety footwear provides good slip resistance, especially in wet conditions, as well as a high degree of penetration resistance (e.g. in case of nails) and protects the feet from falling objects (e.g. during transport).
	Protective gloves protect the hands from infection and from minor bruising and cut injuries.
	Protective clothing protect the skin from infection and from minor bruising and cut injuries.

## 1.3 Warnings

Warnings are indicated in these operating instructions by the following warning symbols and signal words.

Warning symbol and signal word		Explanation	
	<b>CAUTION</b>	Injuries	Hazard with a low degree of risk which, if not prevented, may lead to minor or moderate injuries.
	<b>ATTENTION</b>	Damage to property	Hazard which, if not prevented, can result in the damage of products and their functions or an item/property in the surrounding area.

## 1.4 Transport and storage

**ATTENTION** Observe the following with regard to storage and transportation:

- Store the system in frost-free rooms.
- Check the load bearing capacity of the lifting gear: It must be at least equivalent to the indicated weight plus safety margin.
- When using a crane or crane hook to transport the system:
  - Fasten the belts to the pallet or to system components that can bear the load.
  - Never stand under a suspended load.
  - Make sure that no other people can access any part of the danger area.
  - Avoid swinging movements during transportation.

## 1.5 Disposal

When decommissioning the system, empty it completely and clean it.

Incorrect disposal constitutes an environmental hazard. Comply with regional disposal regulations.

- Separate components by materials
- Recycle components

## 2 Product description

### 2.1 Scope of delivery

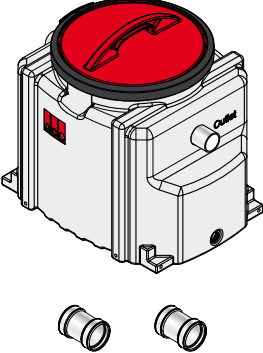
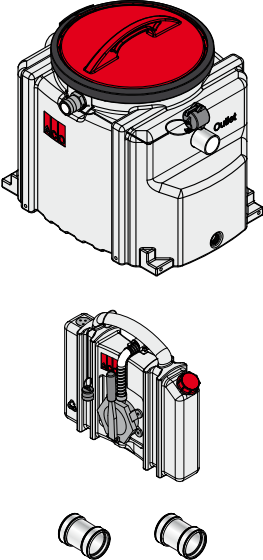
	Unit	Illustration	Weight
<p><b>LipuMobil-P-B</b> Article no.: 3700.04.00</p>	<ul style="list-style-type: none"> <li>■ Grease separator consisting of:               <ul style="list-style-type: none"> <li>□ tank</li> <li>□ clamping ring</li> <li>□ cover sealing</li> </ul> </li>   <li>■ 2 x sliding coupling DN 50</li> </ul>		<p>📖 Chap. 5.0 “Technical Data”</p> <p>0,2 kg</p>
<p><b>LipuMobil-P-D</b> Article no.: 3700.04.10 (operating side right) Article no.: 3700.04.20 (operating side left)</p>	<ul style="list-style-type: none"> <li>■ Grease separator consisting of:               <ul style="list-style-type: none"> <li>□ tank, operating side right or left</li> <li>□ clamping ring</li> <li>□ cover sealing</li> </ul> </li>   <li>■ Grease storage tank (installed on right or left operating side)</li>   <li>■ 2 x sliding coupling DN 50</li> </ul>		<p>📖 Chap. 5.0 “Technical Data”</p> <p>📖 Chap. 5.0 “Technical Data”</p> <p>0,2 kg</p>

## **2.2 Product features**

### **2.2.1 Lipumobil-P-B**

#### **Technical features**

- Tank of polyethylene, material PE-LLD
- For free standing installation in frost-free areas
- One-piece tank
- Tank with cover with sealing for odour prevention
- Inlet and outlet baffle
- One inspection opening, diameter Ø 350 mm
- Horizontal connection DN/OD 50 mm for connection with on-site inlet and outlet piping
- Horizontal connection R ¾" sealed, for connection with discharge valve on-site (optional)
- Connection bores for four transportation wheel (optional)
- Cover of polyethylene, material PE-HD, one-piece
- Clamping ring of stainless steel, powder-coated, one-piece

#### **Operating features**

- Daily disposal of separated grease through inspection opening
- Weekly disposal and cleaning of tank after previous disconnection of inlet and outlet piping

### **2.2.2 Lipumobil-P-D**

#### **Technical features**

- Tank (additionally to Lipumobil-P-B):
  - dip tube (for extraction of grease into separator grease storage tank)
  - horizontal connection nozzle (left or right operating side) with blind coupling, for connection of a grease storage tank
- Grease storage tank
  - tank of polyethylene, material PE-LLD
  - for free-standing installation in frost-free areas
  - one-piece tank with carrying handle
  - tank odour-proof
  - horizontal connection coupling with blind cover, for connection with grease separator
  - manual pump for grease extraction from grease separator

- transparent suction hose for visual inspection
- ventilation with activated carbon filter
- cap

### Operating features

- Daily grease extraction into grease storage tank and disposal of storage tank content into larger collection barrel (option) without odour
- Weekly disposal and cleaning of tank after previous disconnection of inlet and outlet piping

## 2.3 Components

### 2.3.1 LipuMobil-P-B

(includes also optional available transportation wheels)

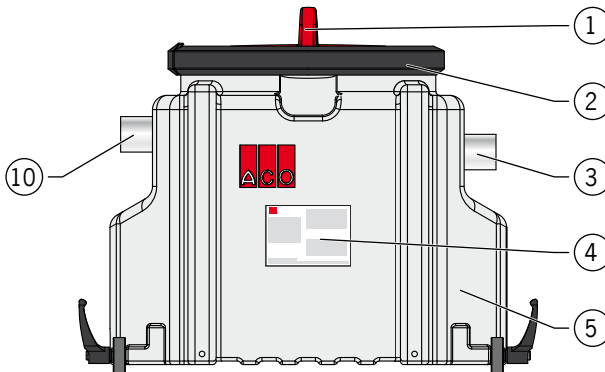

# LipuMobil-P

## Product description

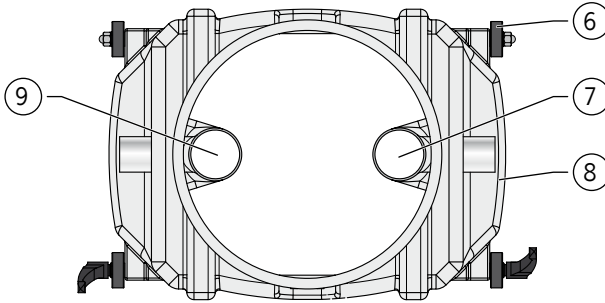

- |  |   |
|--|---|
| 1 = Cover with sealing ring                                      | 7 = Dip tube (outlet)   |
| 2 = Clamping ring  | 8 = Connection R <sup>3</sup> / <sub>4</sub> " (frontal, at ground level) closed, for discharge connection (discharge valve optionally, article no. 3700.04.40) |
| 3 = Connection DN/OD 50 mm for outlet piping                     | 9 = Dip tube (inlet)  |
| 4 = Type sign  | 10 = Connection DN/OD 50 mm for inlet piping  |
| 5 = Tank   |   |
| 6 = Transportation wheels (optionally, article no. 3700.04.30) * |   |

\* Only two of the four wheels include fasteners for tank fixation.

### 2.3.2 LipuMobil-P-D

Grease separator body (Illustration: operating side right)

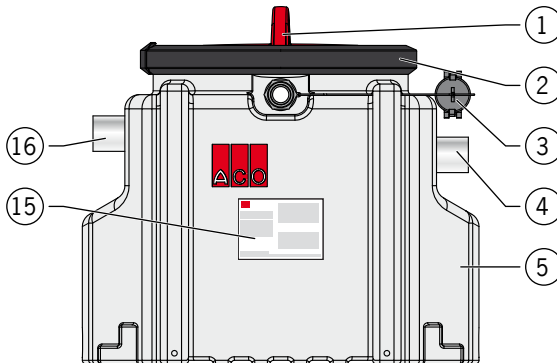

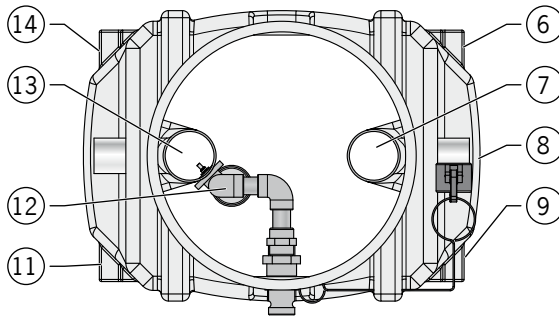

- |   |  |
|---|--|
| 1 = Cover with sealing  | 10 = Horizontal connection nozzle (operating side right or left) for connection of grease storage tank |
| 2 = Clamping ring   | 11 = Connection bores for transportation wheels (option)   |
| 3 = Blind cover for coupling  | 12 = Dip pipe for grease extraction  |
| 4 = Connection DN/OD 50 mm for outlet piping  | 13 = Dipe pipe (inlet)   |
| 5 = Tank  | 14 = Connection bores for transportation wheels (option)   |
| 6 = Connection bores for transportation wheels (option)   | 15 = Type sign   |
| 7 = Dip tube (outlet)   | 16 = Connection DN/OD 50 mm for inlet piping   |
| 8 = Connection R $\frac{3}{4}$ " (frontal, at ground level) closed, for discharge connection (discharge valve optionally, article no. 3700.04.40) |  |
| 9 = Connection bores for four transportation wheel (transportation wheel optionally, article no. 3700.04.30)                                      |  |

# LipuMobil-P

## Product description

### Grease storage tank

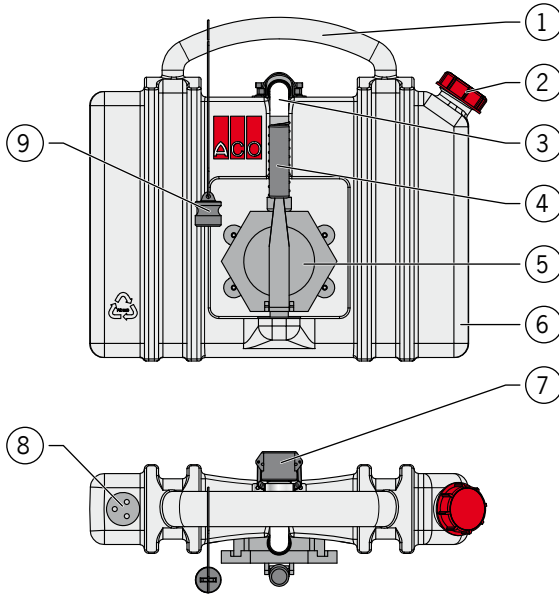

1 = Carrying handle

2 = Cap with sealing

3 = Transparent suction hose

4 = Operating lever

5 = Manual pump

6 = Tank

7 = Connection coupling

8 = Ventilation with activated carbon filter or  
ventilation opening

9 = Blind cover



## 2.4 Functional principle

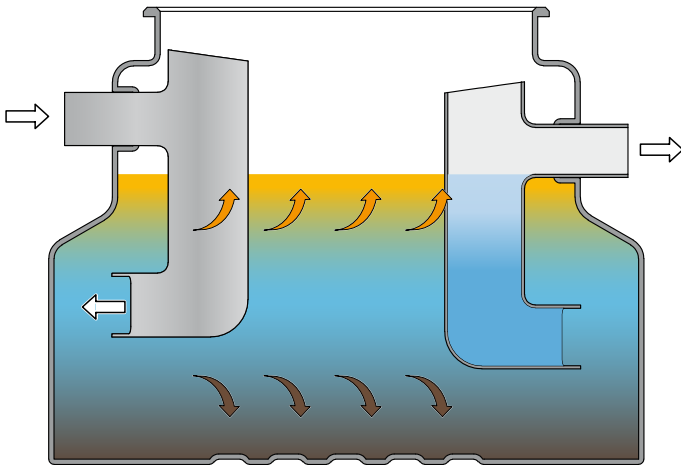

Grease separators work purely physically as per the gravity principle (difference in density). Fats, oils and grease (=FOGs) of animals or vegetables have a lower density than water and will collect on the surface. Heavy substances sink to the bottom into the sludge trap.

## 2.5 Product identification (type sign)

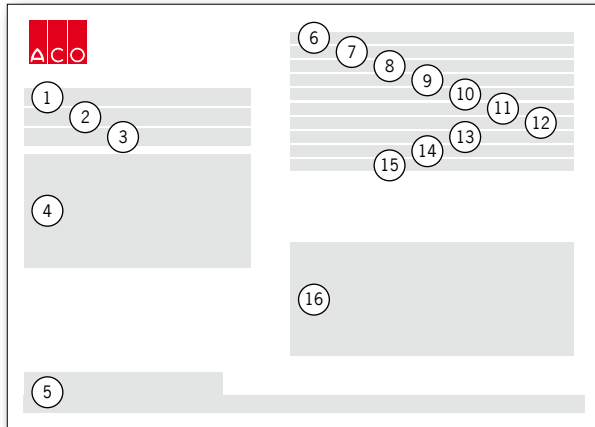

1 = LipuMobil-P -B or -D

2 = Build year (week/year)

3 = Article number

4 = -

5 = Manufacturer's address

6 = Grease separator

7 = -

8 = Type 0,8

9 = Total content

10 = Sludge storage capacity

11 = Grease storage capacity

12 = -

13 = -

14 = Operating side right or left

15 = Article number

16 = Serial number

# 3 Installation

## ATTENTION

- Make sure the staff members have required qualification, 📖 Chap. 1.1 “Personnel qualifications”.
- National regulations with respect to installation area have to be taken into account.

## 3.1 Installation examples

### 3.1.1 LipuMobil-P-B

The example shows the installation with a mobile grill wagon. Depending on the local conditions, the installed components may differ.

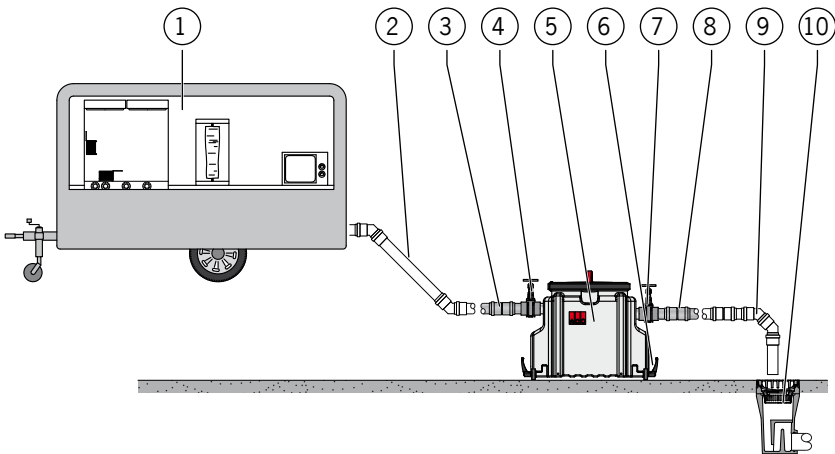

- |                             |                                    |
|-----------------------------|------------------------------------|
| 1 = Grill wagon             | 6 = Transportation wheels (option) |
| 2 = Inlet piping (on site)  | 7 = Shut-off valve (option)        |
| 3 = Double socket           | 8 = Double socket                  |
| 4 = Shut-off valve (option) | 9 = Outlet piping (on site)        |
| 5 = LipuMobil-P-B           | 10 = Public gully                  |

## 3.1.2 LipuMobil-P-D

The example shows the installation with a mobile grill wagon. Depending on the local conditions, the installed components may differ.

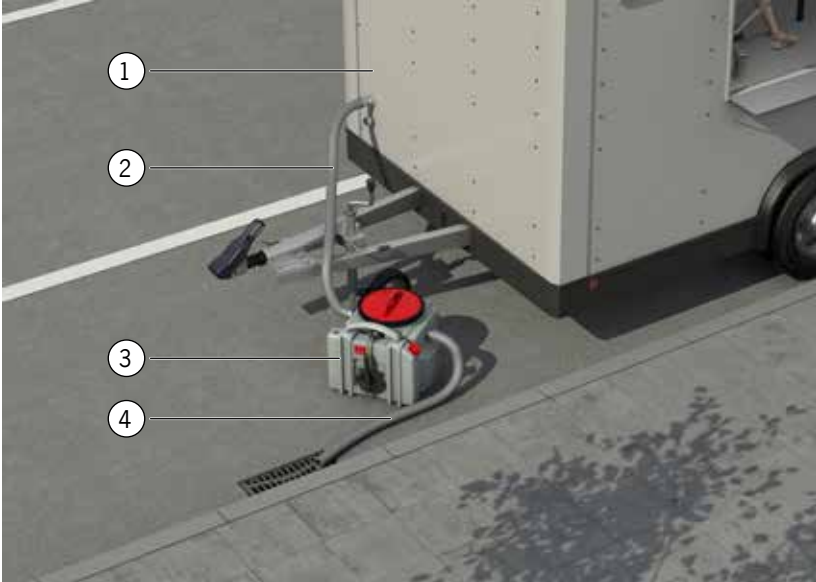

1 = Grill wagon

2 = Inlet piping on site

3 = LipuMobil-P-D

4 = Outlet piping on site

## 3.2 Erection installation

### 3.2.1 Erection specifications

- If possible near the source of wastewater generation in well-ventilated, frost-free areas, public thoroughfares and storage spaces. Easy accessible for assembly, operation, disposal, cleaning and maintenance works.
- Horizontal floor suitable for bearing the corresponding load.

### 3.2.2 Connection requirements

#### Inlet pipe requirements

- Wastewater is to be fed into the grease separator in a free fall of at least 2% (1:50).
- Intake pipes must be made of materials resistant to fatty acids (e.g. PP, PE).

#### Outlet pipe requirements

- Outlet piping has to be installed with slope towards a public gully.
- Outlet pipes must be made of materials resistant to fatty acids (e.g. PP, PE).

#### Disassembly

**ATTENTION** Simple disassembly of connections (e.g. through usage of double sockets) for disposal of tank content has to be respected.

scope of delivery, there are two double sockets.



The installation of shut-off valves in both inlet and outlet connection of the separator prevents the leaking of contents during transportation of the separator. Shut-off valves are optionally available from ACO.

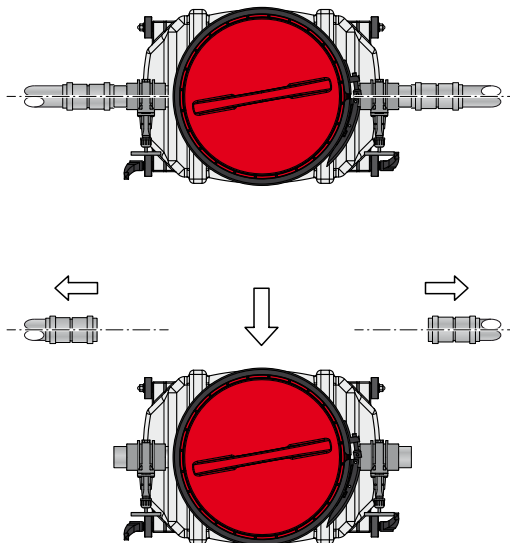

### 3.3 Installation of accessories

#### Wheels for transport

Four wheels are optionally available from ACO (article no. 3700.04.30), requirement  service@aco.com.



The front ends of the tank include connection bores at ground level to the left and to the right for the thread bolts of the wheels.

- Place tank on the ground with on front end showing up
- Turn in wheel vertically and hand-tight.

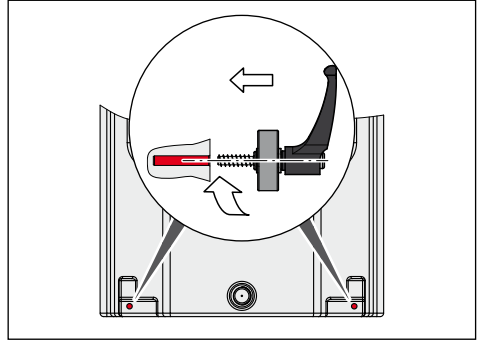

**ATTENTION** Through pressing of the fasteners towards the tank and simultaneous rotating it to the left or to the right, the following will be achieved:

- Release of wheels through left rotating
- Fixation of wheels through right rotating
- Neutra position of fastener through rotating both to the right or to the left

#### Discharge valve

A discharge valve is available from ACO (article no. 3700.04.40), requirement  service@aco.com.



Both front ends of the tank include at ground level for installation of a discharge valve at centric position

- Drill open socket (—) maximum  $\varnothing 20$  mm (1).
- Seal in threaded sleeve of discharge valve (2).

**ATTENTION** Discharge valve has to be protected from external impacts (e.g. this could lead to leakage problems).

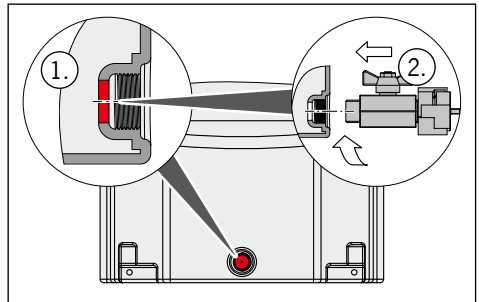

### 3.4 Mounting of LipuMobil-P-D

Separator and grease storage tank are not combined ex works.

- Place both separator and storage tank on the same level (1).
- Connect coupling of tank with nozzle of separator (2).

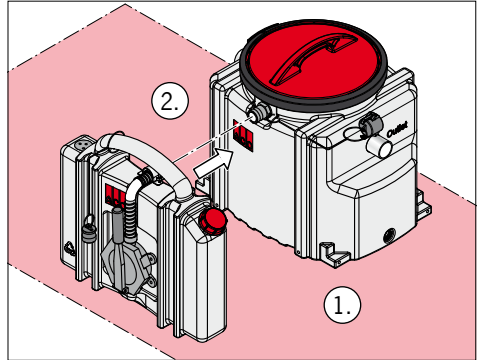

- Release clamping level of connection coupling (3) and remove (potentially available) blind cap.
- If blind cover of coupling has been mounted: open clamping lever of coupling blind cover and remove the hose nozzle.
- Move storage tank with coupling over nozzle (4).

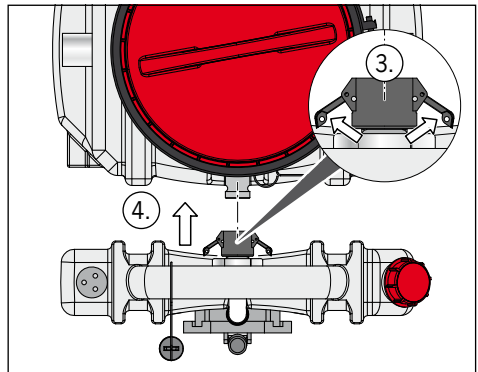

- Close Clamping lever of connection nozzle (5).

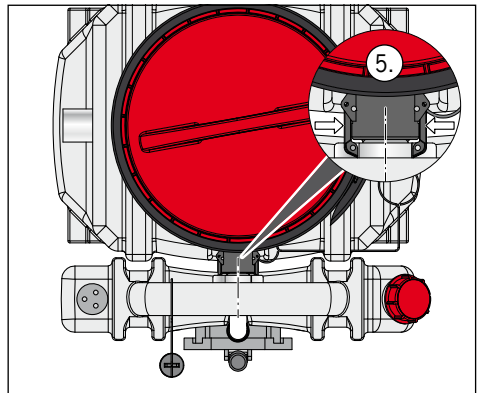

## 4 Operation



### CAUTION

**Danger of contamination when in direct contact with wastewater**

- Wear protective gear,  Chap. 1.2 “Personal protective equipment“.

**ATTENTION** If a discharge valve or the transport wheels (both are options) have been installed, this poses a risk if not handled with care (tearing of components).

### 4.1 Commissioning

The commissioning has to be recorded.

- Clean device.
- Open valves in both inlet and outlet pipe (if available).
- Fill separator with water until operating level (outlet invert) has been reached:
  - through inlet pipe (sink)
  - or through inspection opening.
- Close inspection opening
- Check body for leakage problems.

**Separator is now operational.**

### 4.2 Disposal and cleaning

Requirements:

- The separated grease has to be removed on a daily base.
- At least every week and after each change of installation area, the separator has to be completely emptied and cleaned.



Date and address of disposal contractor has to be noted in the operating log.

Barrels with 60 litres are optionally available from ACO (article no. 7600.00.15), requirement  [service@aco.com](mailto:service@aco.com).

This barrel can be used to store the grease until its maximum capacity has been reached. The barrel then needs to be transported to (or carried away by) a disposal contractor. It is recommended to keep at least two barrels on site.



## 4.3 LipuMobil-P-B

### 4.3.1 Daily works

- Stop inflow.
- Open inspection cover.
- Remove grease level from water surface.
- Close inspection cover and restart wastewater inflow.

### 4.3.2 Weekly works

- Stop inflow.
- Close shut-off valves in both inlet and outlet pipe (if available).
- Remove grease separator from pipe system.
- Discharge grease into collecting barrel (also available from ACO).
- Clean separator and keep occurring wastewater in tank itself.
- Re-insert separator into pipe system.
- Open valves in inlet and outlet pipe.
- Restore wastewater inflow.

## 4.4 LipuMobil-P-D

**ATTENTION** To avoid problems with odour, the openings on both storage tank and separator have to be closed:

Grease storage tank:

- Seal connecting coupling with blind cap.

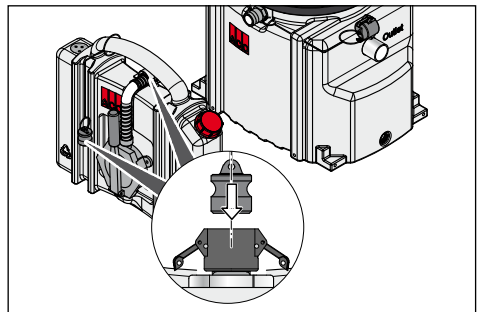

Separator:

- Seal hose nozzle with blind cover of the coupling.

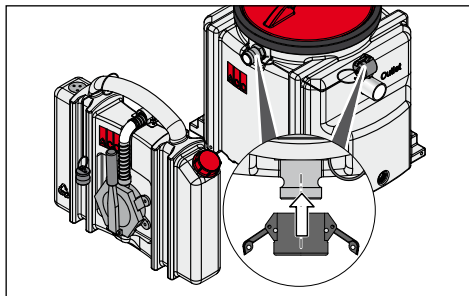

### Daily, respectively weekly works

- Stop wastewater inflow.
- Close shut-off valves in both inlet and outlet pipe (if available).
- Pressing of the operating lever and discharge of FOGs from the separator tank.
- When maximum capacity of grease storage tank has been reached (visual control via transparent suction hose respectively when pressing of pumps get difficult, maybe filling status has to be checked manually), repeat process several times:
  - Release clamping lever of connecting coupling and remove grease storage tank from separator.
  - Depose content of storage tank into separate barrel/container.
- After last disposal process, clean storage tank and pour cleaning water into separator.
- Remove blind cover from connection coupling (grease storage tank).
- Remove blind cover of coupling from hose nozzle (separator).
- Move grease storage tank with connection coupling over connection nozzle of separator tank, fasten clamping lever.
- Open valves in inlet and outlet pipe.
- Restore wastewater inflow.

## 5 Technical data

### 5.1 LipuMobil-P-B

#### 5.1.1 Specifications

Subject	Value/Designation
Grease storage volume maximum:	15 litres
Sludge storage volume maximum:	16 litres
Total content:	48 litres
Weight:	7 kg
Article number:	3700.04.00

#### 5.1.2 Technical dimensional drawing

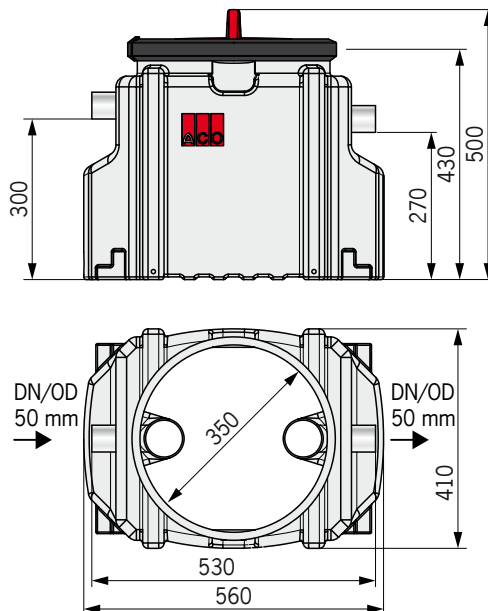

## 5.2 LipuMobil-P-D

### 5.2.1 Technial dimensional drawing

**Total assembly (Illustration: operating side right)**

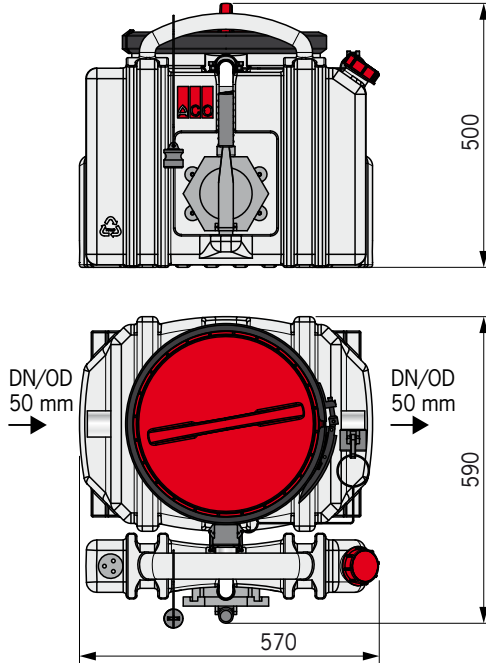

Separator tank (Illustration: operating side right)

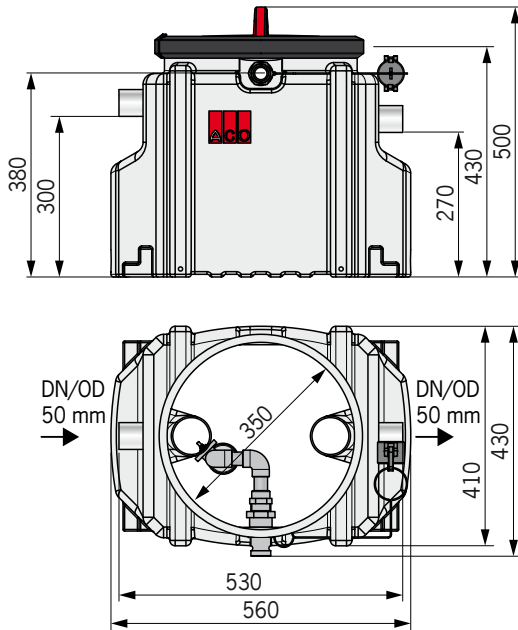



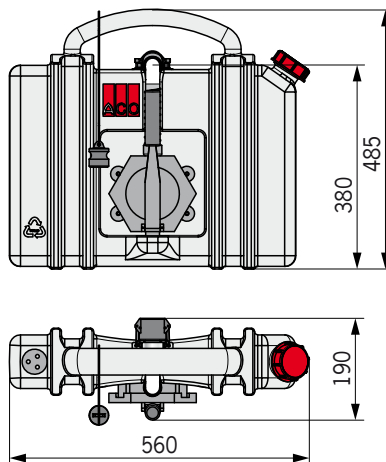



Grease storage tank



## 5.2.2 Specifications

	<b>Subject</b>	<b>Value/Designation</b>
<b>Storage tank</b>	Total content:	10 litres
	Weight (empty):	4 kg
	Weight (filled):	14 kg
<b>Separator</b>	Grease storage volume maximum:	15 litres
	Sludge storage volume maximum:	16 litres
	Total content:	48 litres
	Weight (empty):	7,5 kg
	Weight (filled):	55,5 kg
	Article number:	3700.04.10/operating side right
	Article number:	3700.04.20/operating side left

## 5.3 Spare parts

	<b>Package</b>	<b>Illustrations</b>	<b>Article no.</b>
<b>LipuMobil-P-B</b>	<ul style="list-style-type: none"> <li>■ Replacement cover with clamping ring</li> </ul>	 Chap. 2.3.1 "LipuMobil-P-B" / Pos. 1 + 2	0169.05.17
	<ul style="list-style-type: none"> <li>■ Sealing ring for cover</li> </ul>	 Chap. 2.3.1 "LipuMobil-P-B" / Pos. 1 without cover	0169.05.18
<b>LipuMobil-P-D</b>	<ul style="list-style-type: none"> <li>■ Service set</li> </ul>	 Chap. 2.3.2 "LipuMobil-P-D, Separator tank" / Pos. 1 without cover and "LipuMobil-P-D, Storage tank" / Pos. 8	0169.05.19
	<ul style="list-style-type: none"> <li>■ Manual pump</li> </ul>	 Chap. 2.3.2 "LipuMobil-P-D, Storage tank" / Pos. 5	0169.05.20
	<ul style="list-style-type: none"> <li>■ Coupling</li> </ul>	 Chap. 2.3.2 "LipuMobil-P-D, Storage tank" / Pos. 7	0169.05.21
	<ul style="list-style-type: none"> <li>■ Suction hose</li> </ul>	 Chap. 2.3.2 "LipuMobil-P-D, Separator tank" / Pos. 12	0169.05.22
	<ul style="list-style-type: none"> <li>■ Sealing set</li> </ul>	 Chap. 2.3.2 "LipuMobil-P-D, Separator tank" / Pos. 3 and "LipuMobil-P-D, Storage tank" / Pos. 9	0169.05.23

## 5.4 Accessories

Components	Abbil Illustration	Weight	Article no.
<ul style="list-style-type: none"> <li>■ Set of transport wheels:               <ul style="list-style-type: none"> <li>□ 2x wheels with fastener</li> <li>□ 2x wheels without fastener</li> </ul> </li> </ul>		3,5 kg	3700.04.30
<p><b>ATTENTION</b> Installation of wheels increases total height of all dimensions by 3 mm.</p>			
<ul style="list-style-type: none"> <li>■ Discharge valve R<math>\frac{3}{4}</math>"</li> </ul>		0,1 kg	3700.04.40
<ul style="list-style-type: none"> <li>■ Barrels, 60 litre</li> </ul>		5,0 kg	7600.00.15
<ul style="list-style-type: none"> <li>■ Shut-off valve DN 50</li> </ul>		0,4 kg	0175.18.33

**ACO Passavant GmbH**

Im Gewerbepark 11c

D 36457 Stadtlengsfeld

Tel.: + 49 36965 819-0

Fax: + 49 36965 819-361

**[www.aco-haustechnik.de](http://www.aco-haustechnik.de)**



0150.72.88